



SALICE

SALICE AIR

DECEUNINCK DEFORCE
EXPERT IN DEUR- EN MEUBELBESLAG

Deceuninck - Deforce nv
Lodewijk De Raetlaan 28
8870 Kachtem

T +32 (0)51 22 41 11
info@dcdcf.be
www.dcdcf.be

AIR - ONZICHTBARE SCHARNIER



Air, een revolutionaire en innovatieve scharnier, wordt gekenmerkt door een compacte en discrete esthetiek, ten dienste van een perfecte functionaliteit van het meubilair.

De scharnier kan zowel lateraal, frontaal als verticaal afgesteld worden en is uitgerust met een geïntegreerd demping systeem voor een zachte sluiting of met een push-to-open systeem voor greeploze kastdeuren.

Ingevoegd in de bovenkant van het meubelpaneel en in de deur, is Air vrijwel onzichtbaar met het blote oog. Door zijn kleine voetafdruk kan het in verschillende gevallen gebruikt worden: keuken, badkamer, woonkamer, slaapkamer en showcase van winkels.

Een kleine, dunne, ongrijpbare, onzichtbare scharnier, net als lucht: Air is de nieuwe combinatie van techniek en esthetiek.





Technische aspecten

De AIR scharnier, met geïntegreerd demping systeem of met push-to-open, is compact, discreet en esthetisch. De scharnieren moeten geïnstalleerd worden in de boven- en onderkant van het meubelpaneel.

Voor houten deuren met minimale deurdikte van 18 mm en voor alu-kaderdeuren.
 Deurgewicht max. 20 kg
 Maximale afmetingen van de deur: hoogte 2100 mm, breedte 600 mm
 Diepte metalen behuizing: 16,5 mm
 L = 2,5 mm
 105° opening
 Mogelijkheid voor het boren van de deur (K) van 3 mm tot 6 mm voor houten deuren.
 Vaste K = 4 mm voor deuren met aluminiumprofiel.

Speling nodig voor het openen van de deur

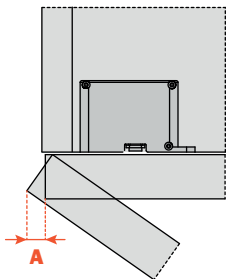

	T=	18	20	22	24	26	28	30	32
K=3	A=	0	0.2	0.5	0.8	2.3	4.9	7.5	10.0
K=4	A=	0	0.2	0.4	0.8	1.3	3.9	6.5	9.0
K=5	A=	0	0.2	0.4	0.8	1.3	2.9	5.5	8.0
K=6	A=	0	0.2	0.4	0.8	1.2	1.9	4.5	7.0

Een geschikte straal van de deur vermindert de waarden van A

Terugslag van de deur

Terugslag van de deur ten opzichte van de zijkant in volledig geopende stand.
 Waarde verkregen met K = 3 en opdek van 19 mm.

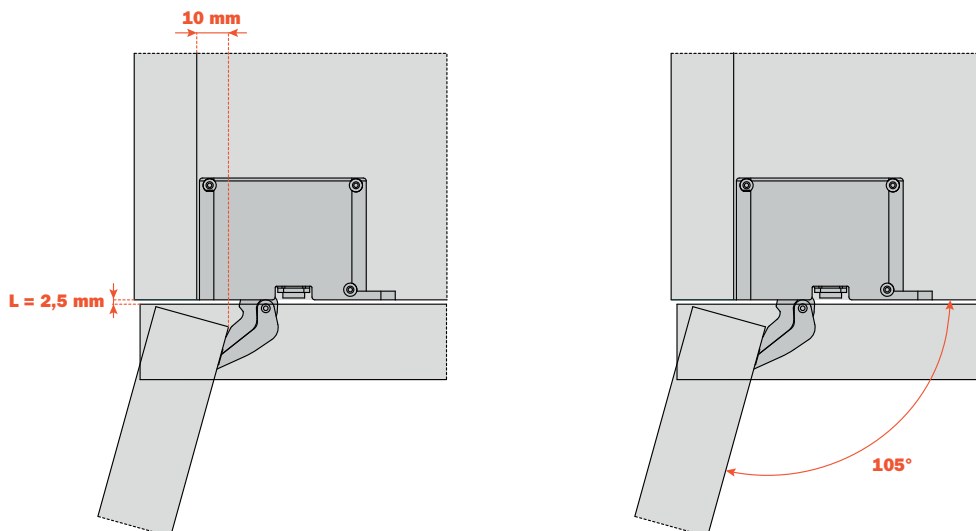

Verpakking

Sluiting Opening	Afwerking: mat vernikkeld	Afwerking: titanium	Verpakking voor resellers
Demping	CEL6XE9XXV	CEL6XE6XXV	1 doos bevat 12 zakjes 1 karton bevat 72 zakjes 1 palet bevat 864 zakjes - 1 zakje bevat: 2 scharnieren + de bevestigingsschroeven voor 1 deur (links, rechts)
Push-to-open	CELPX99XXV	CELPX66XXV	

Technische maatstaven

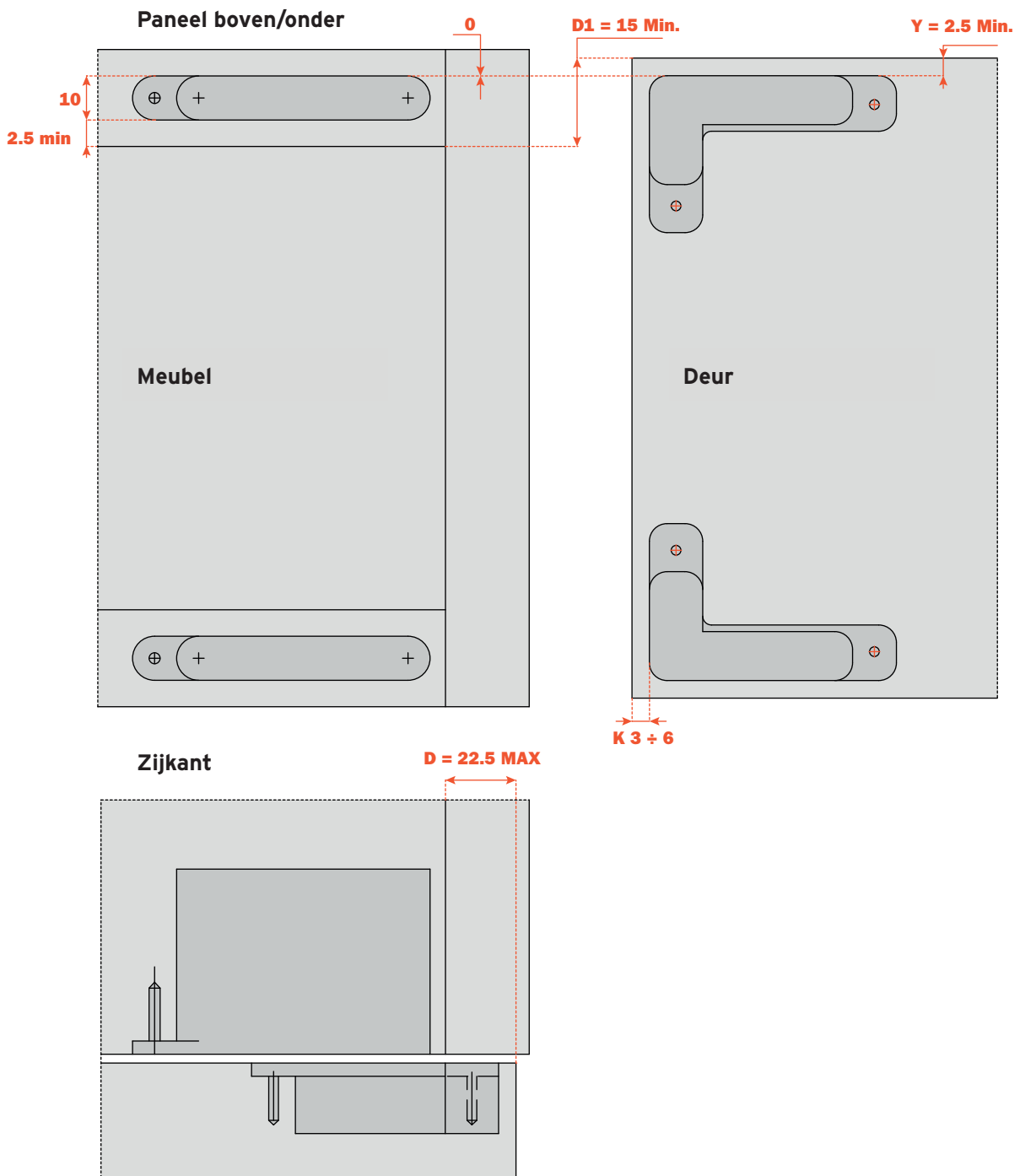

MACHINALE BEWERKING VOOR DE INSTALLATIE VAN HET SCHARNIER

Vorbereidingen van de boven- en onderkant van het paneel voor de installatie van de scharnier.

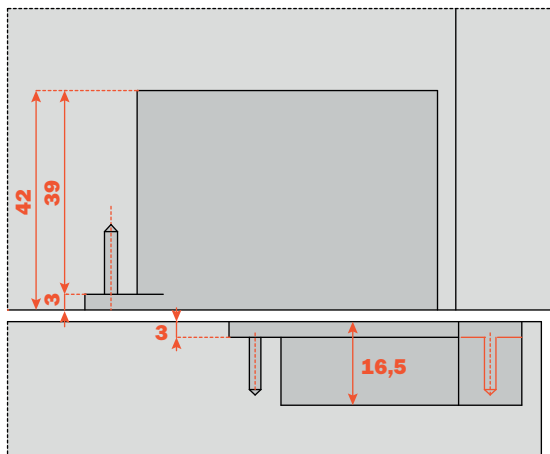
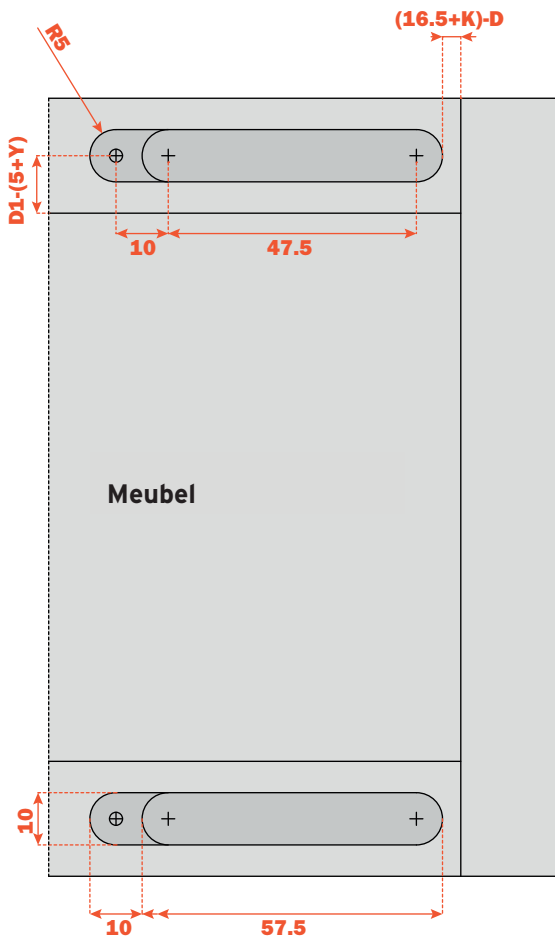

Vorbereidingen van de deur voor de installatie van de scharnier.

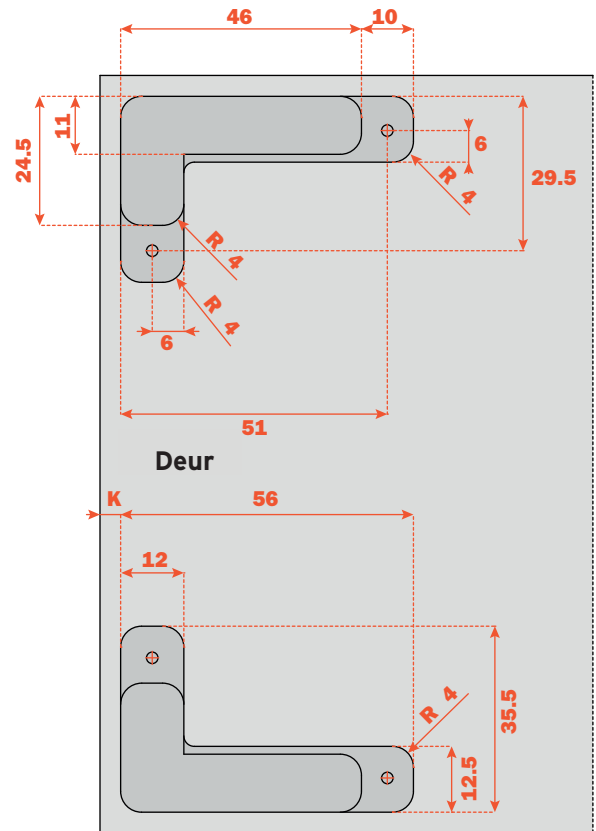

Laterale regeling van +2 naar -2 mm

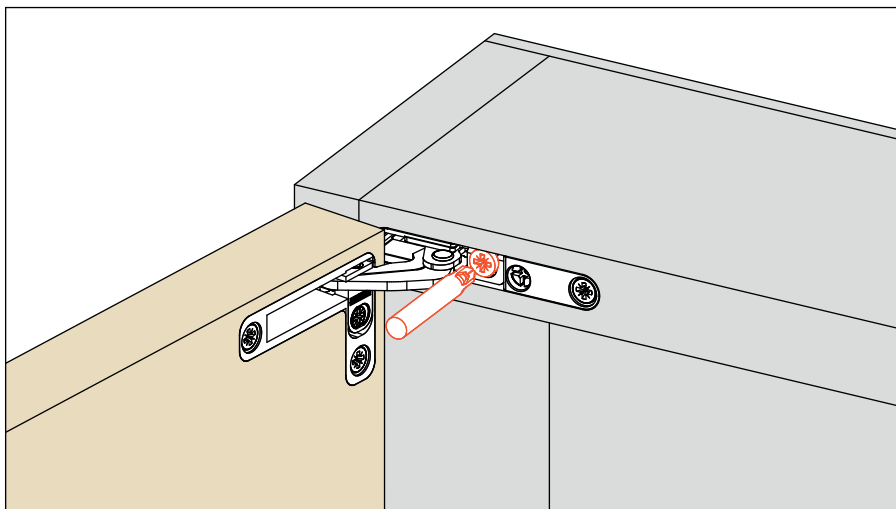
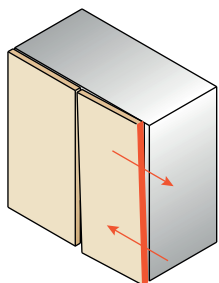

Frontale regeling van +2 naar -0.5 mm

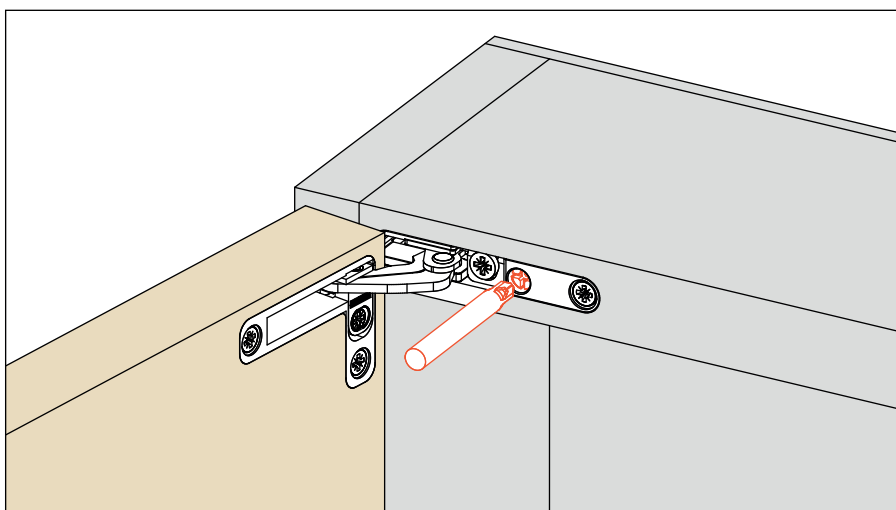
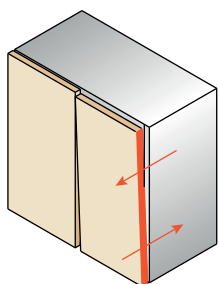

Verticale regeling van +1.5 naar -1.5 mm

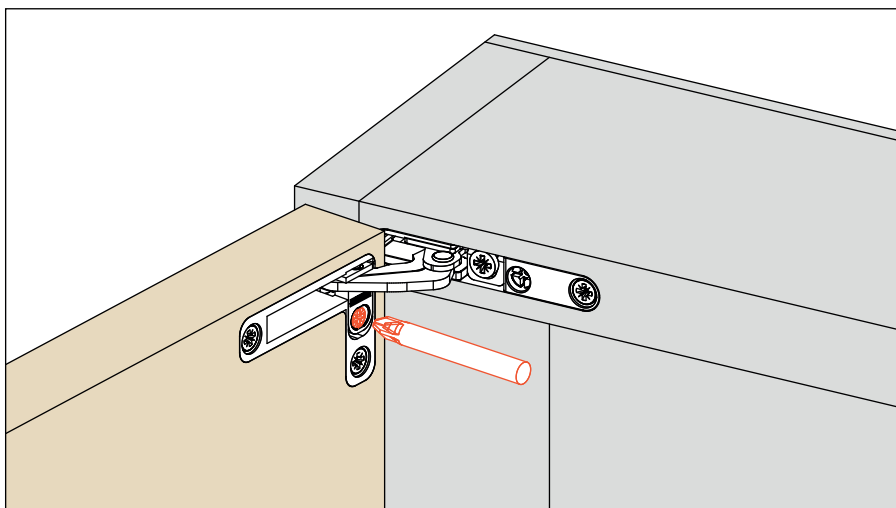
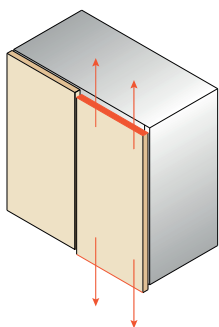

Deceuninck - Deforce nv

Lodewijk De Raetlaan 28, 8870 Kachtem

T +32 (0)51 22 41 11 | F +32 (0)51 22 94 06

info@dcdf.be | www.dcdf.be

BE 0423.487.746

